

# Istruzioni per l'uso COX790128

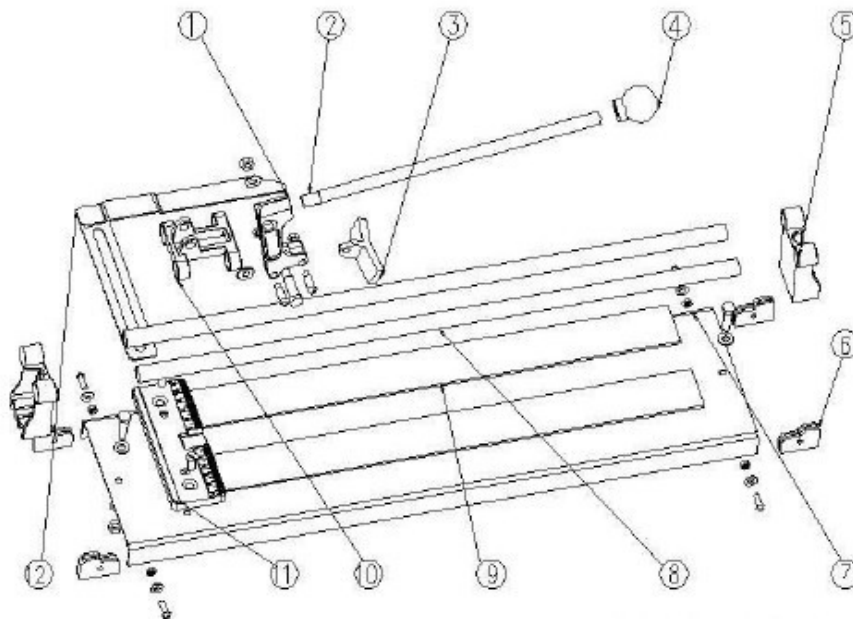

| Numero | Descrizione                   | Quantità |
|--------|-------------------------------|----------|
| 1      | Supporto rotellina di taglior | 1        |
| 2      | Leva                          | 1        |
| 3      | Dispositivo di frantumazione  | 1        |
| 4      | Impugnatura della leva        | 1        |
| 5      | Arresto della guida           | 2        |
| 6      | Angoli gommati                | 4        |
| 7      | Piastra base                  | 1        |
| 8      | Tubi di guida                 | 2        |
| 9      | Cuscinetti in EVA             | 2        |
| 10     | Guida                         | 1        |
| 11     | Battuta                       | 1        |
| 12     | Montante                      | 1        |

**Prima di utilizzare l'apparecchio per taglio piastrelle, leggere attentamente le presenti istruzioni. Conservare le presenti istruzioni per riferimento futuro.**

#### **A. Avvertenze di sicurezza**

- Tenere fuori dalla portata dei bambini!
- L'apparecchio per taglio piastrelle è dotato di una rotellina di taglio sostituibile. Prima di utilizzarla, controllarne gioco e rotazione e, all'occorrenza, correggere.
- Dopo l'uso, pulire l'apparecchio e conservarlo in un luogo sicuro e asciutto.
- Non adatto per piastrelle in pietra naturale e/o piastrelle fortemente strutturate.
- Durante l'uso, collocare l'apparecchio su una superficie piana, pulita e solida.
- Attenzione! Il bordo della piastrella tagliata/frantumata ha spigoli vivi.
- In caso di piastre ricotte più volte, possono verificarsi problemi. Rivolgersi a un tecnico (addetto alla posa).

#### **B. Taglio e frantumazione di piastrelle**

- Contrassegnare la linea di rottura desiderata con una matita morbida/penna permanente.
- Spingere la piastrella contro la battuta, il lato smaltato deve essere rivolto verso l'alto.
- Applicare la rotellina di taglio all'inizio della linea tracciata.
- Premere la leva di taglio/rotellina di taglio verso il basso sulla piastrella e spingerla in avanti lungo la marcatura. Prestare attenzione a che lo stridio sia uniforme. Se necessario, ripetere la procedura.
- Applicare il dispositivo di frantumazione davanti sulla piastrella e premere con cautela la leva verso il basso. **IMPORTANTE!** La rotellina di taglio non deve toccare la piastrella.

#### **C. Spessore massimo e minimo del materiale da tagliare, lunghezza di taglio massima in funzione della caratteristica di materiale della piastrella.**

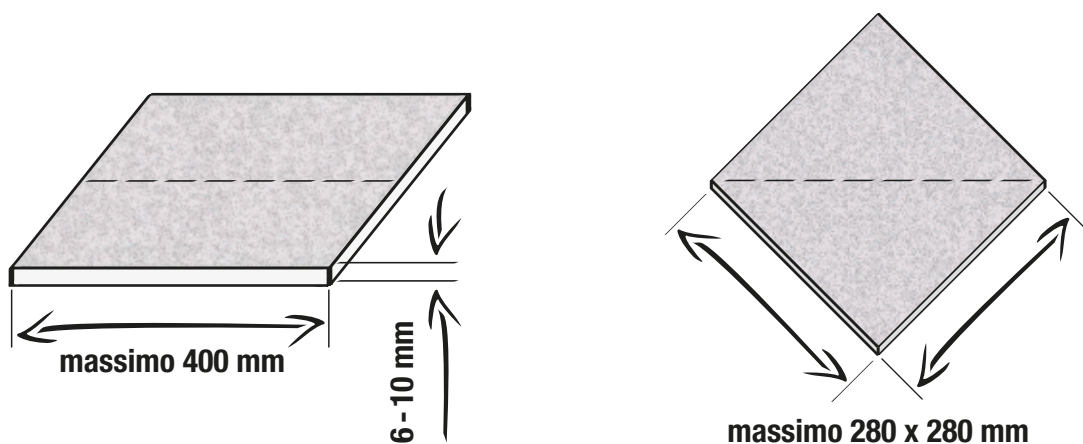

#### **D. Cura**

- Dopo l'uso, pulire accuratamente l'apparecchio. Dopo l'uso di acqua, lasciar asciugare completamente l'apparecchio. Lubrificare leggermente i tubi di guida dopo ogni pulizia e uso (olio ad uso domestico COX591100).

#### **E. Sostituzione della rotellina di taglio**

- Sostituire la rotellina di taglio esclusivamente con un ricambio originale del produttore. Svitare il dado dall'asse del supporto della rotellina di taglio ed estrarre l'asse. Sostituire la rotellina di taglio, inserire e stringere l'asse. La rotellina di taglio deve scorrere facilmente ed avere solo poco gioco. Lubrificare leggermente.

#### **F. Smaltimento**

- Apparecchi difettosi, non più riparabili devono essere smaltiti negli appositi centri di riciclaggio.